

時間数

第1,2学年  
週2時間

第3学年  
週3時間

内容  
と  
学  
び  
方

技術系列

木材加工(1,2), 金属加工(1,2),  
機械(1,2), 電気(1,2), 栽培

家庭系列

被服(1,2,3), 食物(1,2,3), 住居, 保育

- 男子向き, 女子向きの区別がない。
- 男女いずれも7領域以上を履修, いわゆる相互乗り入れの学習を行う。

技術

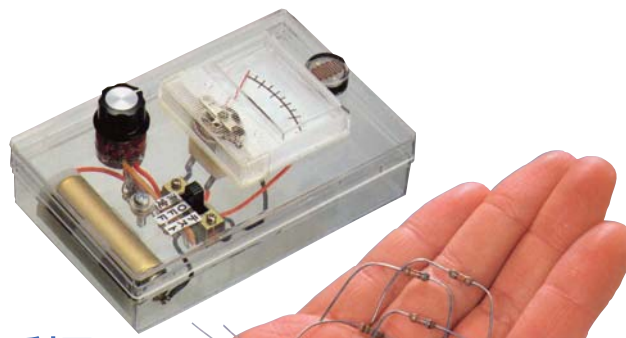

電子部品の利用



栽培 キクの栽培  
大きな花を咲かせよう

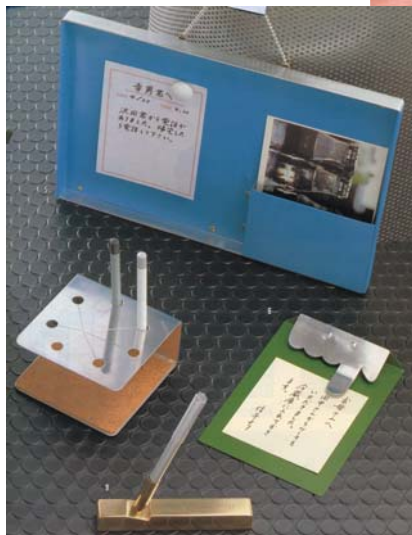

自分で考えることの  
大切さ

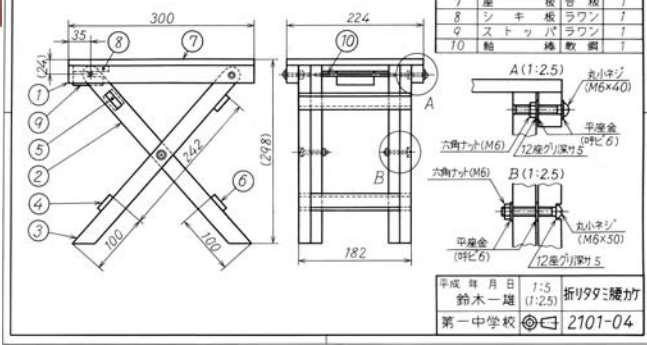

19回 折りたみ腰かけの組立図

エネルギー変換のしくみ

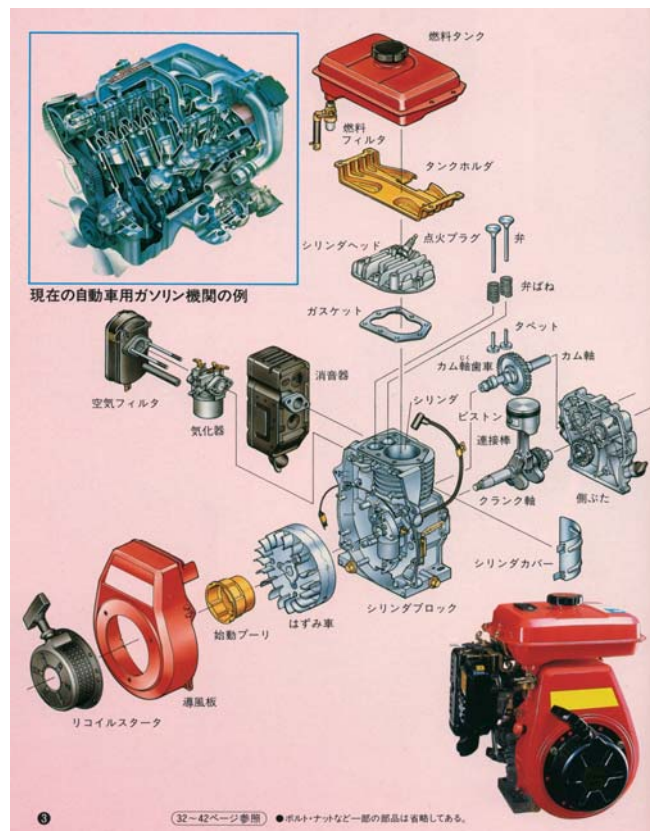

家庭

食生活のくふう



3 食塩や砂糖をとり過ぎているだろうか

食品	砂糖
即席めん1個 (100g) 5g	コーラ1本 (250cc) 27g
ポテトチップス1袋 (100g) 1g	ジャムパン1個 (100g) 35g
	アイスクリーム1個 (150g) 25g
	ショートケーキ1個 (100g) 29g

※1997年青少年が好む食品にふくまれる食塩、砂糖の量(科学技術庁「四訂日本食品標準成分表」)

幼児のための衣服製作

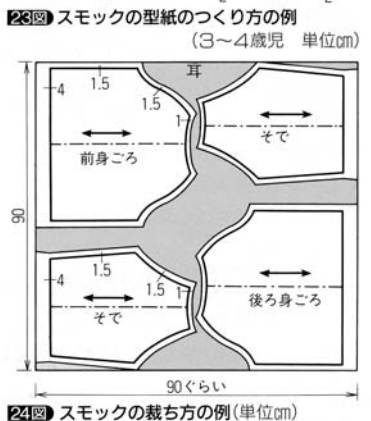
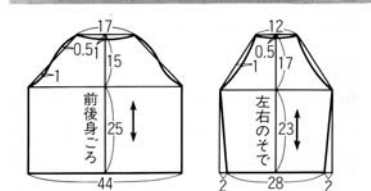

衣生活を楽しむくふう

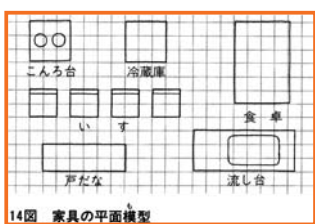

住空間の計画

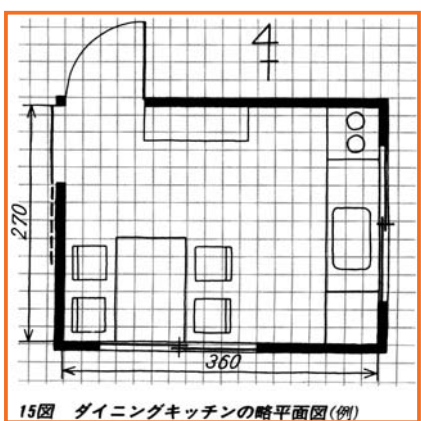

出来事

S60 国際科学技術博覧会(つくば)  
女子差別撤廃条約批准  
S61 男女雇用機会均等法施行

S62 国鉄が民営化, JR®に  
S63 青函トンネル開業  
瀬戸大橋開通

H01 消費税導入, エコマーク認定  
H02 国際花と緑の博覧会(大阪)  
H04 山形新幹線開業